

NoTap

Påstick K1



Ok och hålsågar

Ok är den del i Notap metoden som fästes på röret och finns i två utföranden, med backventil (typ S1) och utan backventil (typ K1). Ok av typ K1 används vid större påstick än ok av typ S1. På oket monteras en kulventil från vilken vidare anslutning görs. Kulventilen ska vara en 1" inv. gängad kulventil med minst 25 mm fritt genomlopp. Byggmåttet ska vara inom intervallet 67-78 mm. Anbörningen görs med hålsåg med Ø19 alt. 24 mm.

Tekniska data ok K1

Dimensioner:	DN20/Cu 28 mm - DN150
Genomlopp:	Ø19 alt 24 mm
Max. systemtryck:	16 bar
Max. temperatur:	+95°C
Min. temperatur:	-10°C
Typ av rör:	Metallrör t.ex. galvaniserade, rostfria, koppar och järn.
Media:	Tappvatten-, värme- och kylsystem (glykol- eller saltvattenbaserade köldbärare) samt tryckluft. För andra medier, kontakta oss.

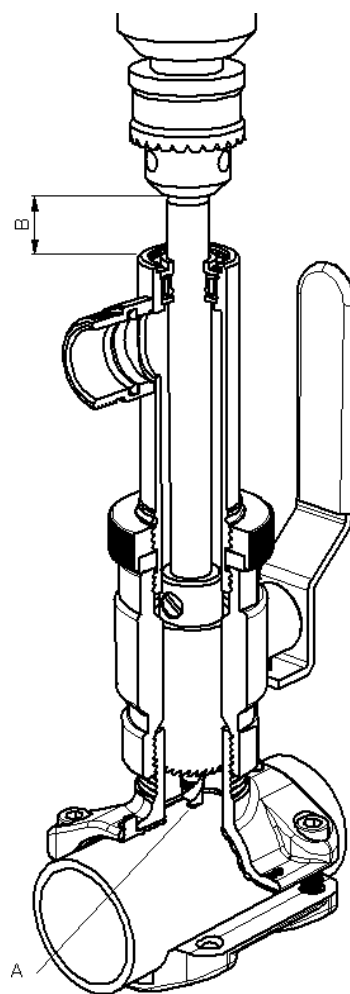

Tigerholm